

WW-TSS-MRD-1000

# Delta Mobil

## Mobile Rack (Delta Version)

### BESCHREIBUNG / SPECIAL FEATURES

Das Delta-Mobil stellt ebenso wie das T-Mobil einen flexiblen und mobilen Arbeitsplatz dar. Mit dem "Mobil" können unabhängig von der Werkstatt oder einem festen Arbeitsplatz Reparaturen und Montagen an nahezu jedem Ort durchgeführt werden.

Durch die beiden gegenüberliegenden Werkzeugtafeln, steht insgesamt eine Aufhängefläche von 2 m<sup>2</sup> zur Verfügung.

Durch die Gummitauflächen und der Kugellager der Rollen wird auch auf unebenen Flächen ein ruhiges Fahrverhalten gewährt. Mittels der beiden Ablageböden im "Innenraum" verfügt das Delta-Mobil über genügend Stauraum für z.B. Ersatzteile, Werkzeuge, etc.

If special tools and kits have to be transported regularly between workshop and vehicles or between different ateliers, the mobile rack kit (Delta-version) is one of the most appropriate solutions to store them.

Consisting of 2 bilateral boards, the mobile rack kit also has duplex rack. Having of 2 m<sup>2</sup> board space, over than 100 pieces of special tool and kits can be hanged up to mobile rack.

With a load capacity of 120 kg, it can be moved easily through 4 bearing wheels even loaded. It has a heavy duty design.

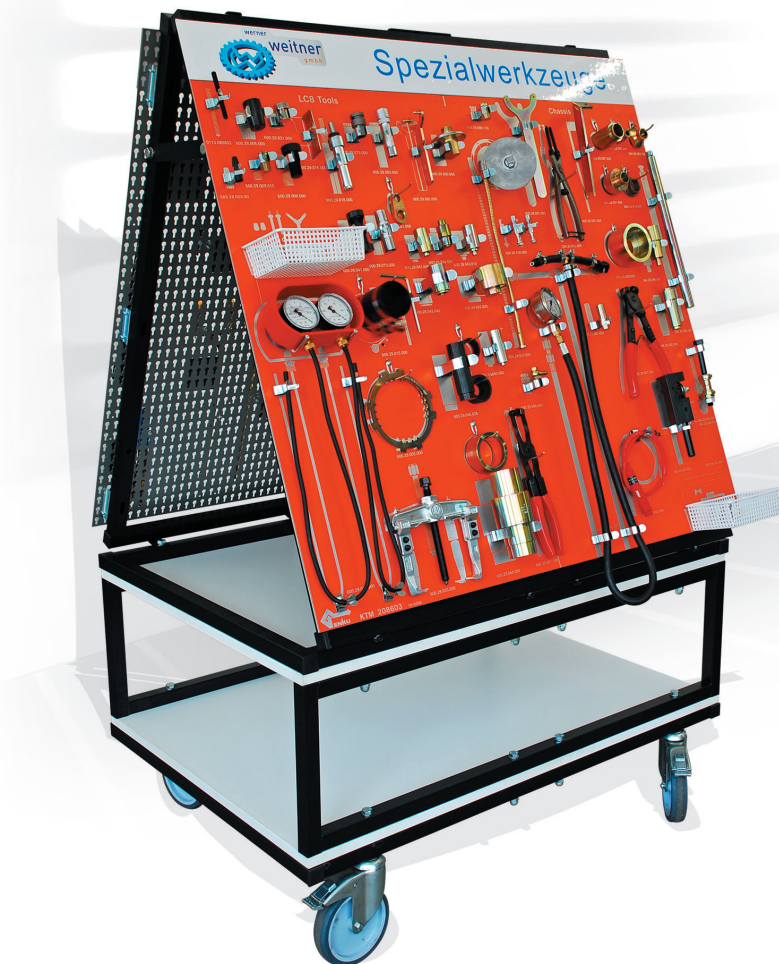

WW-TSS-MRD-1000

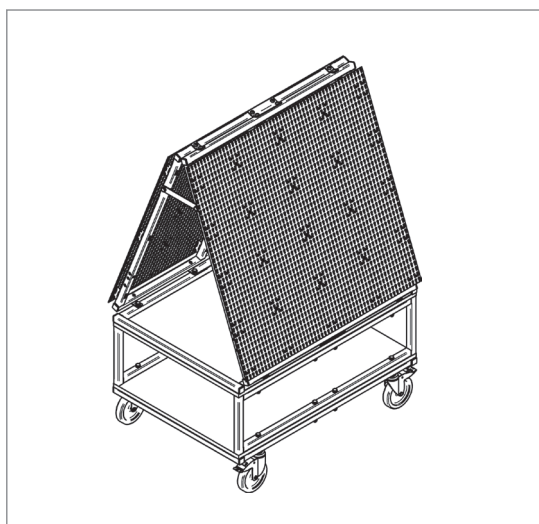

Höhe / Height : 1590 mm  
 Breite / Width : 1060 mm  
 Tiefe / Depth : 820 mm

### DELTA MOBIL / MOBILE RACK (DELTA VERSION)

#### Bestell-Nummer / Order Code

#### Benennung / Description

WW-TSS-MRD-1000- KIT

Delta-Mobil KIT / Mobile Rack KIT (Delta-Version)

└ WW-TSS-TB-1050-1                    2 Stck. / pcs.

Ganze Tafeln / Complete Boards

└ WW-TSS-FME-9                        2 Satz / set

Rahmenmontageelemente / Connection Components